

Šūpoles lietošanas instrukcija

1. Šūpoles uzkārt uz diviem āķiem, kas nostiprināti durvju ailē vai pie griestiem tā, lai būtu ievēroti šādas atkāpes:

a) sānos pa 30 cm

b) šūpošanās abos virzienos pa 2 m

c) starp stiprinājumu punktiem min 36 cm

d) attālums starp sēdekli un grīdu 35-40cm (sliekšņi durvīs var radīt draudus)

2. Izmantotajiem āķiem jābūt perpendikulāri šūpoļu šūpošanās virzienam, tā lai stāvot pret šūpolēm varētu redzēt āķu locījumu. Āķiem jābūt min 6 mm bieziem un saliektiem 540° , savukārt, tapas -10mm diametrs un 70 mm garums.

Veicot šūpoļu stiprināšanu jāievēro zemāk esošais shematiskais zīmējums.

3. Stiprinājuma virsmai jābūt gludai un neslīdošai, bez liekiem elementiem. Tajā nedrīkst atrasties nekādi elementi, kas draudē drošībai, piem. nožogojumi, celtniecības objekti, veļas virves, elektriskie vadi.

Uzglabāšana:

1) Riņķus un āķus regulāri eļļot.

2) Nepakļaut atmosfēras apstākļu iedarbībai.

3) Traipus noslaucīt ar mitru lupatiņu vai smalka abrazīva papīru.

4) Ja kāds elementiem ir bojāts, nekavējoties pārtraukt šūpoļu lietošanu, demontēt bojāto elementu un samainīt to pret jaunu pie ražotāja vai tā oficiālā pārstāvja/dīlera.

UZMANĪBU! Lietot tikai pieaugušo uzraudzībā, kad ir izpildīti un ievēroti visi ekspluatācijas un stiprināšanas noteikumi.

Pirms lietošanas pieaugušajam rūpīgi jāpārbauda āķi, riņķi, virves un šūpoļu stiprinājums vispārībā. Pirms lietošanas vairākas reizes ar lielu spēku ar rokam uzspiest uz sēdekļa un pārbaudīt šūpoļu izturību. Stingri jākontrolē arī izstrādājuma dabīgais nolietojums un elementu bojāeja- ja tiek konstatēts nolietojums, šūpoļu lietošana ir aizliegta.

Montāžas metodes caur mezgla taisīšanu nav pieļaujamas. Pārāk stipra šūpoļu pagrūšana var novest pie bērna izkrišanas.

Aizliegts šūpoles jebkādā veidā modificēt.

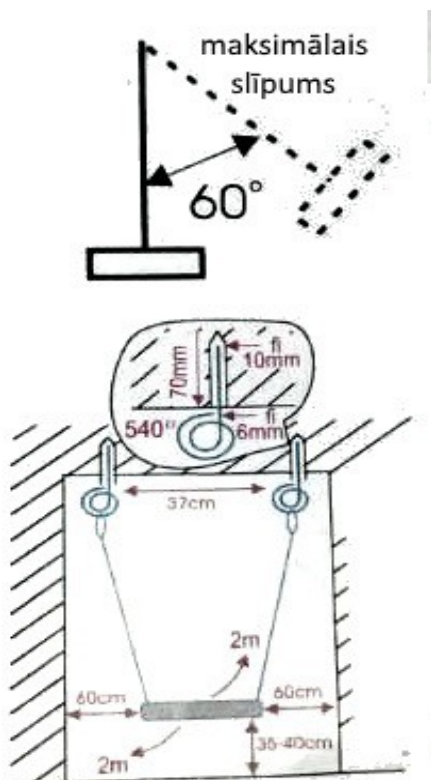

BRĪDINĀJUMS: Drošības noteikumu neievērošana var radīt bērna vai trešo personu traumas, kā arī paātrināt izstrādājuma nolietojumu. Šūpoles piemērotas bērniem vecumā virs 9 mēnešiem. Piemērotas lietošanai mājā, kā arī ārpus mājas.

Maksimālā slodze ir 20 kg. Iepakojums nav rotaļlieta, nedot to bērnam.